

! Bildliche Darstellung unverbindlich !  
! graphic representation not binding !

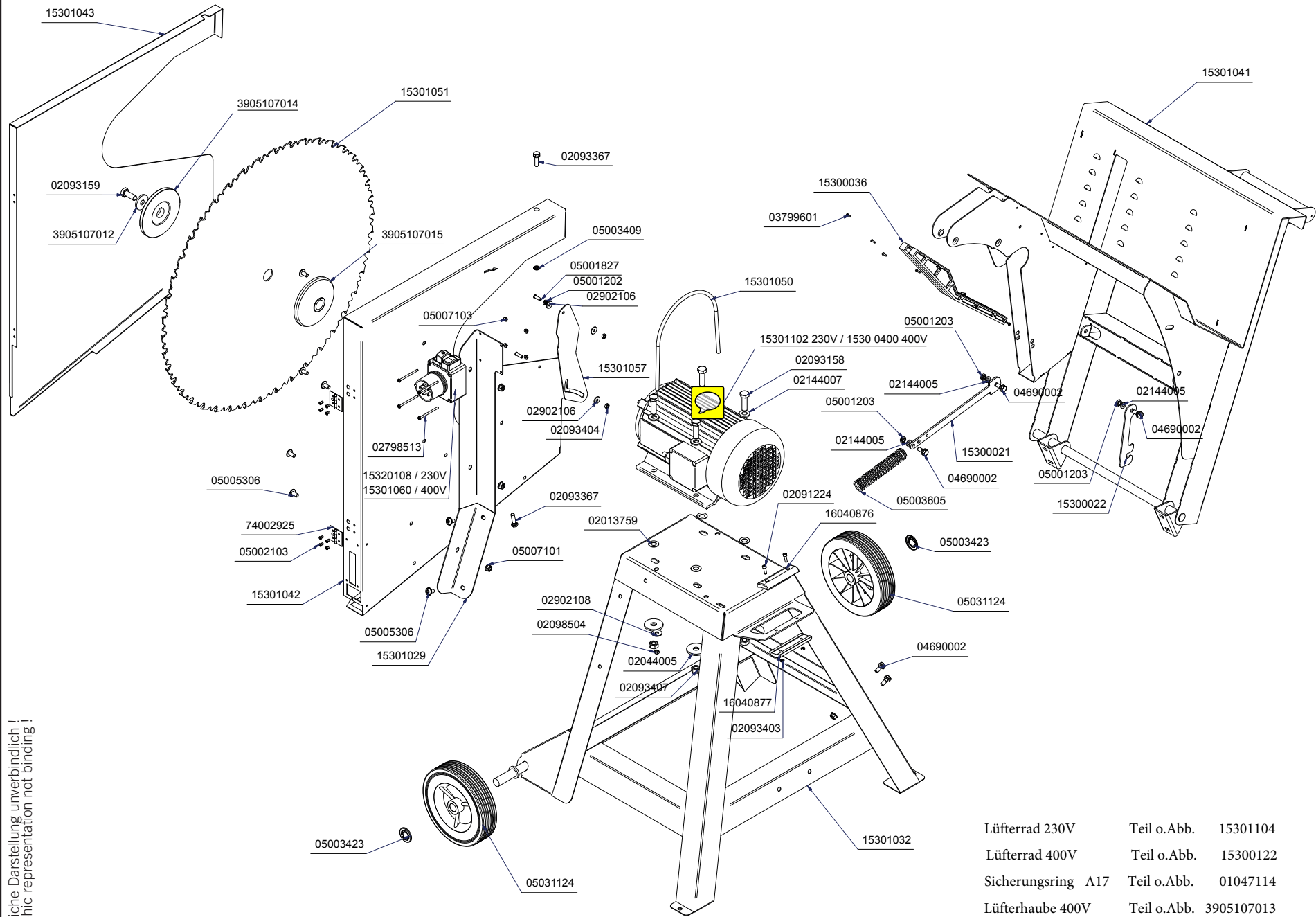

Lüfterrad 230V	Teil o.Abb.	15301104
Lüfterrad 400V	Teil o.Abb.	15300122
Sicherungsring A17	Teil o.Abb.	01047114
Lüfterhaube 400V	Teil o.Abb.	3905107013
SSK 400V	Teil o.Abb.	3905107016